



Nom du produit

Extracteur intérieur avec bords de serrage segmentés

Pour l'extraction de douilles, de circlips extérieurs de roulements et de roulements plans.

Réf. 21-3-E

Gammes 21-E

Code à barre 4021176931109



Caractéristique technique

Métrique

Impérial



Palier à billes ISO

6004; 6204; 6304;
6404; 6804; 6904;
16004; 61804;
619046004; 6204; 6304;
6404; 6804; 6904;
16004; 61804;
61904

Diamètre intérieur du palier à billes

18 - 23 mm

3/4 - 7/8 inch



Profondeur d'insertion

50 mm

2 inch



Longueur de l'extracteur intérieur

90 mm

3 1/2 inch



Nombre de segments

3

3



Écartement de clé de l'extracteur intérieur

22 mm



Poids

0.21 kg



encore nécessaire

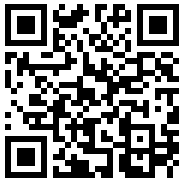

**Dispositif à masse
coulissante**

22-0

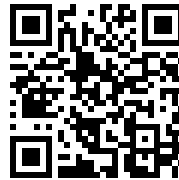

**Dispositif à masse
coulissante**

22-0-1



Contre-appui

22-1

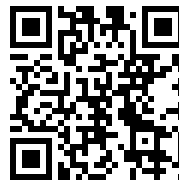

Contre-appui

22-2



Est demandé par

Réf.	Nom du produit
22-1	Contre-appui
22-2	Contre-appui

Parti du

Réf.	Nom du produit
27-A	Jeu d'extracteurs universels
K-22-C-E	Jeux d'arracheurs de roulements intérieurs avec contre-appui et masse coulissante
K-22-B-E	Jeux d'arracheurs de roulements intérieurs avec contre-appui et masse coulissante
WT-017	Assortiment d'extracteurs – extraction intérieure – BASIC

Pièce de rechange de

Réf.	Nom du produit
27-A	Jeu d'extracteurs universels

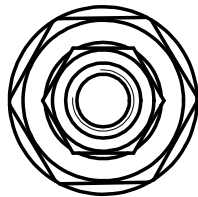
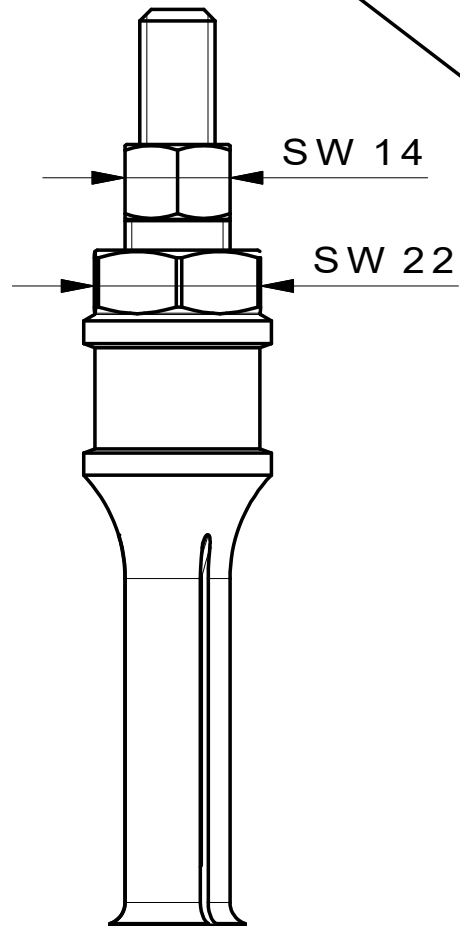
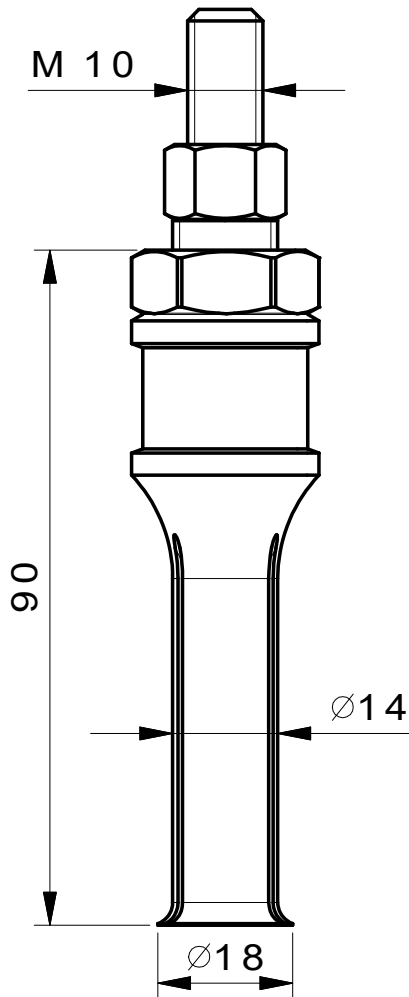
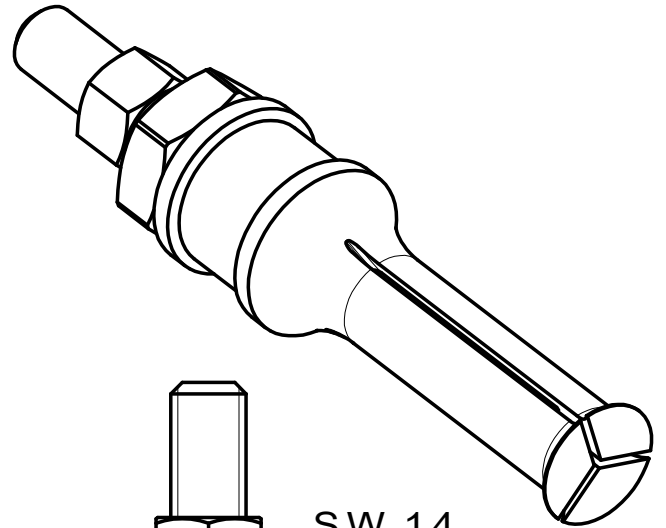
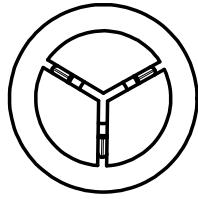

**Kleinbongartz
& Kaiser
oHG**
Werkzeugfabrik
Hilden - Germany

Dokumentname:
21-3-E_Segmentinnenauszieher

Toleranz:
DIN ISO 2768-m

Dokumentbeschreibung:
Baugruppe

Material:
Hochfester extra zäher Vergütungsstahl/
High tensile strength and toughness steel

Erstellt / Geprüft von:
Schultes

Erstellungsdatum:
21/09/2015

Maßstab:
1:1

Teilbeschreibung:

Segment-Innenauszieher/ Internal extractor with segmented grasp edge

Wärmebehandlung / Härte:
vergüteter Stahl/ tempered steel

Oberflächenbehandlung:

Artikelnummer / ZNR.:
21-3-E

Dokumentversion:
-

Schutzvermerk
ISO 16016
beachten